

SINGER®

User's manual
Mode d'emploi
Οδηγίες Χρήσης



MODEL : SM30L
FRANÇAIS/ ENGLISH/ ΕΛΛΗΝΙΚΑ

FRANÇAIS

Lire attentivement ce mode d'emploi avant l'utilisation de votre four Micro-ondes, garder ce mode d'emploi pour un usage ultérieur.

Si vous suivez les instructions données, vous assurez la longévité de votre appareil.

AFIN D'ÉVITER D'ÊTRE EXPOSÉ À LA RADIATION DES MICRO-ONDES LIRE ATTENTIVEMENT LES CONSIGNES SUIVANTES

Si les consignes ne sont pas respectées vous risquez de vous exposer à la radiation nuisante des micro-ondes

NE PAS : essayer de faire fonctionner l'appareil lorsque la porte est ouverte, il y a risque d'exposition à la radiation des micro-ondes. En aucun cas n'essayer de casser ou d'endommager le système de sécurité qui assure la fermeture de la porte (joint, porte)

NE PAS : disposer d'objet entre le corps de l'appareil et la porte, ne pas laisser s'accumuler des reste d'aliments sur la sécurité de la porte. Veiller à ce que ces parties de l'appareil soient toujours propres.

ATTENTION : si la porte ou les joints la constituants sont abîmés, ne pas utiliser l'appareil jusqu'à ce qu'il soit réparé par un technicien agréé.

NOTE :

Si le four micro-onde n'est pas correctement entretenu, la paroi interne pourrait être endommagée et cela affectera la longévité de votre appareil.

CARACTERISTIQUES TECHNIQUES

Modèle	SM30L
Voltage	230V-50Hz
Puissance (Micro-onde)	1450W
Puissance restituée (Micro-onde)	900W
Puissance (Grill)	1100W
Puissance Convection	2500W
Capacité :	30L
Diamètre du plateau en verre :	315mm
Dimensions extérieurs (Lxl xH):	520x510x335mm
Poids net :	19.9Kg environ

MESURES DE SECURITE

ATTENTION : afin d'éviter tout risque d'incendie, l'électrocution, ou d'accidents dus à la radiation des micro-ondes, lire attentivement les mesures de sécurité suivantes :

- 1) **Attention :** Ne pas chauffer de liquide ou d'aliments dans des récipients fermés (ex : biberons) ou d'aliments dans leur coquille (œufs) la pression pourrait les faire exploser.
- 2) **Attention :** Ne pas essayer de retirer des parties de l'habitacle de l'appareil. Ce dernier vous protège de la radiation des micro-ondes. Seuls les techniciens agréés peuvent procéder à cette opération.
- 3) **Attention :** Ne pas laisser les enfants jouer avec le four micro-ondes.
- 4) Utiliser des récipients adaptés à l'utilisation en micro-onde. Voir paragraphe suivant. Attention : ne pas utiliser de récipients en fer ou en acier (conserves, plats, fourchette, couteau etc.)
- 5) Le four doit être nettoyé fréquemment, tout reste d'aliments doit être retirés.
- 6) Lors de la cuisson d'aliments dans des récipients en papier ou en plastique, surveiller constamment le four.
- 7) Si de la fumée est constatée, garder la porte fermée, et retirer l'appareil de la prise.
- 8) Ne pas surchauffer les aliments.
- 9) Ne pas utiliser l'intérieur du four comme un garde-manger. Ne pas stocker des aliments comme du pain, des biscuits etc.
- 10) Retirer les éléments de packaging (sac plastique, carton) des différents accessoires avant de les disposer à l'intérieur de l'appareil.
- 11) Disposer le four en suivant les conseils d'installation qui vous sont fournis.
- 12) Ne pas cuire des œufs avec ou sans coquille, des pommes de terre avec leur peau à l'aide du micro-onde, ils pourraient exploser même après la fin de la cuisson.
- 13) Utiliser l'appareil comme décrit dans ce mode d'emploi, ne pas utiliser l'appareil pour une autre fonction que celle pour laquelle il a été conçu.
- 14) Si le cordon d'alimentation est endommagé, il ne peut être remplacé que par des techniciens agréés.
- 15) Ne pas ranger ou utiliser cet appareil à l'extérieur.
- 16) Ne pas utiliser cet appareil à proximité de sources d'eau (évier, piscine)
- 17) La température de l'appareil peut augmenter lorsque celui-ci est en marche. Eloigner le cordon d'alimentation des surfaces chaudes de l'appareil, ne pas couvrir les parties externes de l'appareil.
- 18) Ne pas laisser le cordon d'alimentation pendre par dessus une table ou un comptoir.
- 19) Si le four micro-onde n'est pas correctement entretenu, la paroi interne pourrait être endommagée, cela affectera la longévité de votre appareil et engendrera un mauvais fonctionnement.
- 20) Faire attention lors de la préparation de pots pour bébés. Le contenu des pots ou des bouteilles doit être mélangé, avant de servir le contenu vérifier la température des aliments afin d'éviter les risques de brûlures.
- 21) Le réchauffement de boisson peut entraîner une ébullition, faire attention lors du maniement du récipient.

INSTALLATION DE L'APPAREIL

DANGER

Risque d'électrocution

Tenter de toucher une des parties internes de l'appareil peut engendrer des blessures graves ou même la mort. Ne jamais essayer de démonter l'appareil.

Cet appareil doit être relié à une prise de terre. En cas de fuite d'électricité, le raccordement à la terre sécurise l'appareil. Cet appareil est équipé d'un câble et d'une prise d'alimentation conformes aux prises de terre. L'appareil doit être relié à une prise murale adéquate.

AVERTISSEMENT

Danger d'électrocution

Pour votre sécurité ο φούρνος πρέπει να συνδεθεί σε δίκτυο 230V 50Hz μέσω πρίζας σούκο σωστά γειωμένη.

Contacter un technicien agréé si les conditions de branchements à une prise de terre ne sont pas claires ou si vous n'êtes pas sûrs que l'appareil a été correctement relié à une prise de terre. Si l'utilisation d'une rallonge s'avère nécessaire, s'assurer que celle-ci est compatible avec l'appareil est qu'elle est reliée à une prise de terre.

ATTENTION

Risque d'accidents

Les réparations sur un four micro-ondes peuvent s'avérer dangereuses

Ne pas tenter de retirer l'habitacle qui empêche la diffusion des micro-ondes. Seuls les techniciens agréés peuvent procéder à cette opération.

ENTRETIEN - NETTOYAGE

ATTENTION : s'assurer que l'appareil n'est pas branché.

1. Nettoyer l'intérieur du four à l'aide d'un tissu humide et un peu de savon. Sécher à l'aide d'un tissu sec.

2. Nettoyer les accessoires à l'aide d'eau savonneuse. Laisser sécher puis les disposer à l'intérieur du four.

3. Le pourtour de la porte ainsi que les joints de sécurité, doivent être nettoyés à l'aide d'un tissu humide lorsqu'ils sont sales.

4. Nettoyer les parties externes de l'appareil à l'aide d'un tissu humide. Faire attention que l'eau n'entre pas dans l'appareil. Sécher à l'aide d'un tissu sec.

NOTE : Afin d'éviter tout incident (trébuchement, emmêlement etc..) le câble fourni est court.

Si vous souhaitez utiliser une rallonge :

- Le voltage de la rallonge doit être égal ou supérieur au voltage de l'appareil.
- La rallonge doit être reliée à une prise de terre.

La rallonge doit être correctement rangée afin qu'elle ne pende pas de la table ou du comptoir de la cuisine évitant ainsi que quelqu'un trébuché ou qu'un enfant tire dessus.

GUIDE POUR LE CHOIX DE RECIPIENTS

Le choix de récipients destinés à la cuisson par micro-ondes doit se faire avec attention. Si le récipient comporte une étiquette indiquant qu'il peut être utilisé pour la cuisson par micro-onde, il n'y a pas de problème. Consulter les deux tableaux suivants vous conseillant sur l'utilisation de divers récipient de cuisson. Si cependant le doute persiste, suivre la procédure suivante afin de savoir si le récipient peut ou pas être utilisé.

Vérification du récipient

1. Disposer dans le four un récipient conforme à l'utilisation en micro-onde, le remplir d'un verre d'eau (250ml) puis disposer à l'intérieur du four le récipient dont vous doutez.

2. Faire fonctionner le four à la puissance maximale pendant 1 minute.

3. Toucher le récipient vide. Ci celui-ci est chaud, il n'est pas adapté à la cuisson par micro-ondes.

ATTENTION : lorsque vous effectuez cette opération ne pas dépasser le temps conseillé.

MATERIAUX ADAPTES A LA CUISSON PAR MICRO-ONDES

RECIPIENTS	COMMENTAIRES
Plat en céramique	ADAPTES, à condition qu'il ne comporte pas des détails métalliques.
Assiette	ADAPTE. Ne pas utiliser des assiettes métalliques ou fêlées.
Récipient en verre	Toujours retirer le couvercle. L'utiliser uniquement pour chauffer un peu la nourriture. La plus part des récipients en verre ne supportent pas les températures élevées et peuvent se briser.
Assiette en verre	Utiliser uniquement des assiettes en verre qui supportent les températures élevées, s'assurer qu'aucun élément métallique n'y figure. Ne pas utiliser d'assiettes cassées ou fêlées.
Sacs pour cuisson	Suivre les indications du fabricant. Ne pas fermer les sacs de cuisson à l'aide d'agrafes métalliques. Trouer le sac afin que la vapeur puisse s'échapper.
Verre ou assiette en papier	Les utiliser que pour réchauffer brièvement les aliments ou les boissons. Surveiller pendant la préparation.
Plastique Microwave safe	Il doit pouvoir être exposé à des températures élevées. Suivre les indications du fabricant. Il doit comporté l'étiquette « ADAPTE A LA CUISSON PAR MICRO ONDES » être vigilant lors de la cuisson. Les sacs plastiques doivent être troués comme indiqué sur leur emballage.
Thermomètre	Peut être utilisé dans un four micro-onde (pour viande, pour gâteaux)

MATERIAUX NON ADAPTES

RECIPIENTS	COMMENTAIRES
Plateau en Aluminium	Risque d'incendie .Disposer les aliments dans un récipient adapté à la cuisson par micro-ondes
Récipient avec manche en aluminium	Risque d'incendie .Disposer les aliments dans un récipient adapté à la cuisson par micro-ondes
Récipient métalliques	Le métal protège les aliments des micro-ondes. Les détails en métal peuvent causer un incendie.
Couvercles en métal	Risque d'incendie
Sacs en papier	Risque d'incendie
Couvercle en plastique	Le plastique peut fondre et endommager l'intérieur de l'appareil lorsqu'il est exposé à des températures élevées
Bois	Le bois sèche lorsqu'il est utilisé dans un four micro-onde, il risque de se fendre ou de se casser

DESCRIPTION

Déballer l'appareil, retirer les éléments plastiques qui constituent le packaging de l'appareil.

Vérifier que l'appareil et les accessoires n'ont pas subi de dommages lors du transport. En cas de doute contacter le point de vente le plus proche. Ne pas essayer de retirer le film marron situé sur la paroi du four, c'est un film protecteur.

Les accessoires accompagnant le four sont les suivants :

1. Anneau : le disposer à l'intérieur du four, il sert à faire tourner le plateau en verre.
2. Base du plateau : elle maintient le plateau tournant.
3. Plateau tournant en verre : surface pour disposer les récipients.
4. Mode d'emploi

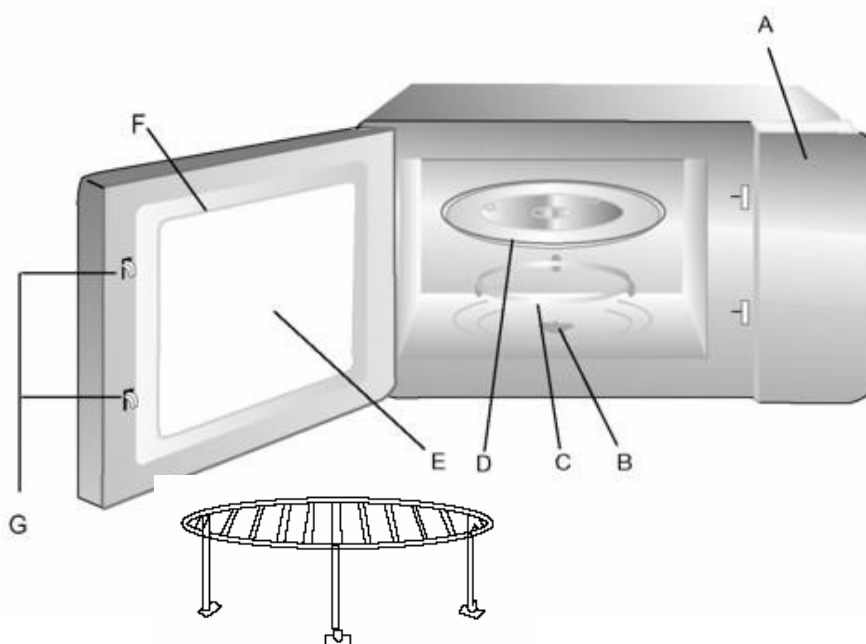

A) Panel de contrôle

B) Anneau

C) Base du plateau

D) Plateau tournant en verre

E) Fenêtre

F) Porte

G) Crochets de sécurité

MONTAGE DES ACCESSOIRES

Base du plateau

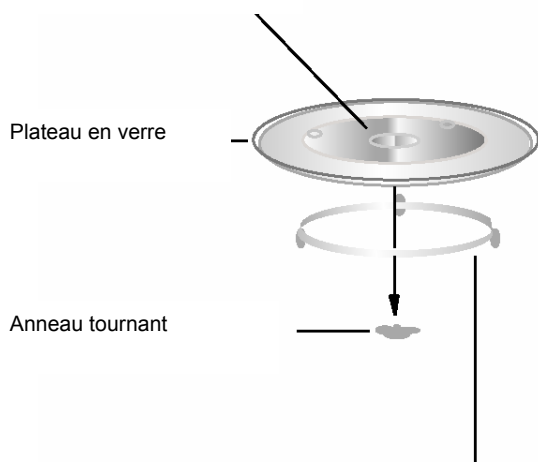

- 1) Ne jamais disposer le plateau tournant à l'envers
- 2) Disposer l'anneau, la base du plateau ainsi que le plateau tournant à l'intérieur du micro-ondes. Bien ajuster le plateau en verre sur l'anneau tournant afin que ce dernier puisse tourner
- 3) Tous les récipients doivent être disposés sur le plateau en verre.
- 4) Si le plateau en verre ou un autre accessoires se casse, contacter le service après vente le plus proche

INSTALLATION DU FOUR MICRO ONDES

Disposer le four sur une surface stable et plane. Laisser au moins 10cm d'écart entre la partie arrière du micro-ondes et le mur/l'armoire etc. et 30cm de vide au dessus du micro-ondes afin que l'appareil puisse être aérer correctement.

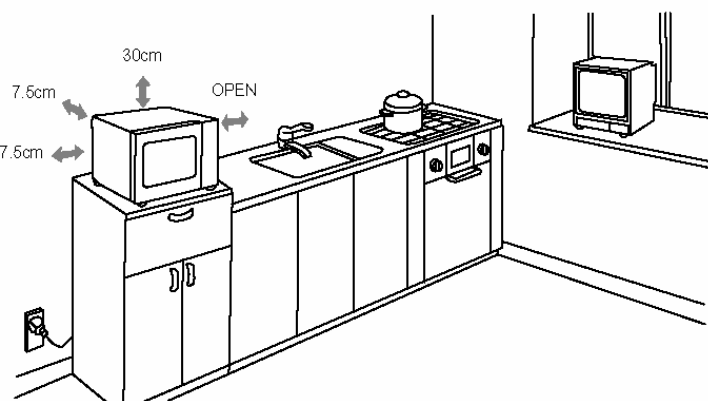

1) Ne pas retirer les pieds situés à la base du micro-ondes

2) Ne pas obstruer les espaces d'aération du micro-ondes, cela pourrait endommager l'appareil.

3) Disposer à l'intérieur du micro-ondes, l'anneau, la base du plateau et le plateau en verre.

4) Disposer le micro-ondes à distance de téléviseurs, poste radio etc.

5) Avant de brancher l'appareil, vérifier que la fréquence émise par la prise est compatible à celle indiquée au dos de l'appareil. ATTENTION : vérifier que la prise est correctement reliée à une prise de terre.

6) Avant la première utilisation, nettoyer l'intérieur du micro-ondes à l'aide d'un tissu humide.

ATTENTION : Ne pas disposer le micro-ondes sur une cuisinière ou tout appareil qui génère de la chaleur. Ne pas disposer le micro-ondes à proximité d'autres appareils, la garantie serait annulée.

Lors de l'utilisation, la partie extérieure du four génère de la chaleur.



MODE D'EMPLOI

Les menus électroniques préprogrammés, vous aide à cuire plus facilement vos aliments

1. REGLAGE DE L'HEURE

Lorsque le micro-ondes est branché, l'écran LED affiche '0:00', un bip sonore retentit.

1) appuyer une ou deux fois sur le bouton 'Horloge/programme' pour sélectionner le mode d'affichage de l'horloge 24 ou 12 heures.

L'indication 24H ou 12H s'affiche sur l'écran.

2) Appuyer sur '▲' ou '▼' afin de régler l'heure. Les numéros affichés seront de 0 - 23 (pour 24H) et 1 - 12 (pour 12H).

3) Appuyer de nouveau sur le bouton 'Horloge/programme' et les chiffres des minutes clignoteront.

4) Appuyer sur '▲' ou '▼' afin de régler les minutes. Les numéros affichés seront de 0 - 59.

5) Après avoir réglé les minutes appuyer de nouveau sur bouton 'Horloge/programme' afin de valider l'heure affichée. Le ':' commencera à clignoter et l'heure s'affichera sur l'écran LED.



6) Si vous souhaitez changer l'heure, suivre les indications citées ci-dessus. Si vous n'avez pas appuyé sur bouton 'Horloge/programme' afin de valider l'heure comme énoncé en (5), appuyer sur 'Stop Clear' et l'heure programmée sera annulée. L'heure sera également annulée si vous n'appuyez pas sur le bouton «Réglage/heure» pour validation.

- Note :
1. lorsque vous brancherez l'appareil, si vous ne programmez pas l'horloge, l'heure affichée demeurera la même c'est-à-dire (0:00)
 2. lors de la programmation de l'heure si vous appuyez sur le bouton 'Stop / Clear', la programmation s'annulera

2. CUISSON PAR MICRO ONDES

Appuyer sur 'Microonde' plusieurs fois afin de sélectionner le niveau de puissance, les symboles 'P100, P80, P50, P30, P10' s'afficheront sur l'écran indiquant les différents niveaux de puissants. Puis appuyer sur '▲' ou '▼' afin de régler le temps de cuisson (jusqu'à 95 minutes) Appuyer sur MARCHE / +30SEC. / Confirm' afin de lancer la cuisson.

Exemple : Si vous souhaitez utiliser 50% de la puissance du micro-onde pendant 20 minutes, suivre les indications suivantes :



- 1) Appuyer sur le bouton 'Micro-ondes' jusqu'à ce que le symbole 'P50' s'affiche. Le symbole "  " s'allumera.
- 2) Appuyer sur '▲' ou '▼' afin de régler le temps de cuisson, jusqu'à ce que l'écran indique '20:00'.
- 3) Appuyer sur 'Marche / + 30SEC. / Confirm' afin que la cuisson soit lancée. Le symbole ':' et le symbole "  " clignoteront puis vous entendrez 5 bips indiquant que la cuisson est terminée.

Puissance	100%	80%	50%	30%	10%
Indication	P100	P80	P50	P30	P10



Note : Pour régler le temps de cuisson appuyer sur '▲' ou '▼' et le temps de cuisson suivant s'affichera :

- 0---1 minute : appuyer pendant 5 secondes environ
- 1---5 minutes : appuyer pendant 10 secondes environ
- 5---10 minutes : appuyer pendant 30 secondes environ
- 10---30 minutes : appuyer pendant 1 minute environ
- 30---95minutes : appuyer pendant 5 minutes environ



3. CUISSON PAR CONVECTION (avec préchauffement)

- 1) Appuyer sur 'Convection / Grill / Combi. Les symboles '140', 'C' clignoteront sur l'écran, le symbole "  " s'affichera. Sélectionner la température à l'aide des boutons '▲' ou '▼' jusqu'à ce que la température souhaitée s'affiche (de 140C à 230C).
- 2) Appuyer sur 'Start / +30SEC. / Confirm' pour valide la température sélectionnée
- 3) Appuyer de nouveau sur 'Start / +30SEC. / Confirm pour que le préchauffement débute.
- 4) le symbole de la température, clignotera lorsque la température souhaitée sera atteinte. Un bip sonore sera émis indiquant que vous pouvez disposer le récipient dans le micro-onde, et fermer la porte.
- 5) Appuyer sur '▲' ou '▼' afin de programmer le temps de cuisson, le temps maximum étant de 95 minutes.
- 6) Appuyer sur 'Start / +30SEC. / Confirm' afin que la cuisson commence, le temps de cuisson affiché diminuera au fur et à mesure. Au même moment le symbole ':' s'allumera et le symbole "  " commencera à clignoter.

4. CUISSON AVEC AIR TOURNANT 5 (sans préchauffement)

- 1) Appuyer sur 'Convection / Grill / Combi' les symboles '140', 'C' clignoteront sur l'écran , et le symbole "  " s'affichera. Sélectionner la température à l'aide des boutons '▲' ou '▼' de 140C à 230C.
- 2) Appuyer sur 'Start / +30SEC. / Confirm' afin de confirmer la température.
- 3) Appuyer sur '▲' ou '▼' afin de régler le temps de cuisson, le temps maximum étant d 95 minutes.
- 4) Appuyer sur 'Start / +30SEC. / Confirm' afin que la cuisson commence, et le temps de cuisson commencera à diminuer. Le symbole ':' s'allumera et le symbole "  " commencera à clignoter.

5. CUISSON AVEC GRILL

- 1) Appuyer sur 'Convection / Grill / Combi,'les symboles ',' et '140'clignoteront sur l'écran et le symbole "  " s'allumera. Sélectionner la fonction grill à l'aide des boutons '▲' et '▼', le symbole 'G-1' clignotera et le symbole "  " s'affichera sur l'écran.
- 2) Appuyer sur 'Start / +30SEC. / Confirm' afin de confirmer l'utilisation de la fonction grill.
- 3) Appuyer sur '▲' ou '▼' afin de régler le temps de cuisson, le temps maximal étant de 95 minutes.
- 4) Appuyer sur 'Start / +30SEC. / Confirm' afin que la cuisson commence, et le temps de cuisson commencera à diminuer. Le symbole ':' s'allumera et le symbole "  " clignotera.

6. CUISSON COMBINÉE MICRO ONDES / GRILL

- 1) Appuyer sur 'Convection / Grill / Combi,'les symboles ',' et '140'clignoteront sur l'écran et le symbole "  " s'allumera. Sélectionner la fonction souhaitée à l'aide des boutons '▲' et '▼', et les symboles 'C-1, C-2, C-3, C-4' θs'afficheront sur l'écran indiquant les combinaisons proposées (voir tableau ci-dessous)
- 2) Appuyer sur 'Start / +30SEC. / Confirm' afin de confirmer l'utilisation de la fonction combinée.
- 3) Appuyer sur '▲' ou '▼' afin de régler le temps de cuisson, le temps maximal étant de 95 minutes.
- 4) Appuyer sur 'Start / +30SEC. / Confirm' afin que la cuisson commence, et le temps de cuisson commencera à diminuer. Le symbole ':' s'allumera et le symbole indiquant la cuisson combinée clignotera.

Fonction	Indication	Micro-onde	Grill	Combinaison
Combi.1	C-1	●		●
Combi.2	C-2	●	●	
Combi.3	C-3		●	●
Combi.4	C-4	●	●	●

7. CUISSON RAPIDE

Commencer la cuisson au niveau de puissance 100% pendant 30 secondes en appuyant sur 'Start / +30SEC. / Confirm'. A chaque pression, le temps de cuisson sera augmenter de 30 sec , le temps maximal étant de 95 minutes.

Note : lors de la décongélation, à l'aide de menu automatique, le réchauffement et la cuisson doivent se faire à des niveaux différents, le temps de cuisson peut être augmenté en appuyant sur 'Start / +30SEC. / Confirm'.

8. DECONGELATION EN FONCTION DU POIDS

1) Appuyer sur 'Defrost By W.T / Time' une fois. Le symbole 'd-1' s'affichera.

2) Appuyer sur '▲' ou '▼' afin de régler le poids de l'aliment. Le symbole 'g' s'allumera, ainsi que les symboles "☺" et "★★". Vous pouvez insérer un poids variant de 100 à 2000 gr.

3) Appuyer sur 'Start / +30SEC. / Confirm' afin que la décongélation commence. Vous entendrez un bip sonore et les symboles "☺" et "★★" clignoteront.

9. DECONGELATION EN FONCTION DU TEMPS

1) Appuyer 'Defrost By W.T / Time' deux fois, le symbole 'd-2' s'affichera.

2) Appuyer sur '▲' ou '▼' afin de sélectionner le temps de cuisson , les symboles "☺" et "★★" s'afficheront sur l'écran. Insérer le temps sachant qu'il peut varier de 00:05 à 95:00.

3) Appuyer sur 'Start / +30SEC. / Confirm' afin que la décongélation commence. Un bip sonore retentira et les symboles "☺" et "★★" clignoteront.

10. CUISSON COMBINANT DEUX NIVEAUX DIFFERENTS

Trois programmes combinés peuvent être choisis. Lors de la cuisson en fonction combine, si l'une des fonctions est la décongélation (en fonction du poids) cette fonction doit alors être programmé en première . Lorsqu'une fonction se termine, un bip sonore retentira une fois et la fonction suivante commencera.

Note :Le menu automatique de cuisson et le réchauffement automatique ne sont pas disponible lors du choix d'un programme à deux niveaux.

Exemple : Pour programmer 20 minutes à 100% de puissance micro-onde + 5 minutes à 80% de puissance micro-onde suivre les indications suivantes :

1) Appuyer sur 'Micro-onde' une fois, l'écran affichera 'P100'.

2) Appuyer sur '▲' ou '▼' pour sélectionner le temps de cuisson : 20 minutes

3) Continuer à appuyer sur 'Micro-ondes' jusqu'à ce que le signe 'P80' s'affiche.

4) Appuyer sur '▲' ou '▼' pour sélectionner le deuxième temps de cuisson : 5 minutes

5) Appuyer sur 'Start' pour commencer la cuisson.

11. FONCTION POUR DEPART DIFFERE

1) D'abord, régler l'horloge (suivre les indications pour le réglage de l'horloge)

2) Insérer le programmes de cuisson souhaité. Trois niveaux peuvent être inséré (maximum). Le programme décongélation ne peut pas être sélectionné pour cette fonction.

3) Appuyer sur 'Horloge/ Pre-set', jusqu'à ce que l'heure actuelle s'affiche, et que les numéros clignotent.

4) Appuyer sur '▲' ou '▼' afin de régler l'heure à laquelle vous souhaitez que le programme de cuisson commence. L'heure insérée doit être entre 0 - 23 (pour 24H) ou de 1 - 12 (pour 12H).

5) Appuyer sur 'Horloge / Pre-set', et les numéros des minutes clignoteront.

6) Appuyer sur '▲' ou '▼' pour régler les minutes. Les numéros insérés doivent être de 0 - 59.

7) Appuyer sur 'Start / +30SEC. / Confirm' afin de valider votre sélection, l'heure actuelle s'affichera sur l'écran. Le symbole ':' ne clignotera plus.

8) Un bip sonore retentira 2 fois lorsque l'heure sélectionnée sera atteinte. Si la porte n'est pas bien fermée, le micro-onde attendra qu'elle soit fermée pour lancer la cuisson.

Note :

1. Pour cette fonction, régler d'abord l'horloge. Sinon la cuisson en départ automatique ne pourra pas fonctionner.

2. Pour cette fonction, il est possible d'insérer les menus de cuisson automatiques ainsi que le programme de réchauffement automatique et les combiner avec d'autres niveaux de cuisson.

12. RECHAUFFEMENT AUTOMATIQUE

1) Appuyer sur 'Auto Rechauff' plusieurs fois afin de sélectionner le type d'aliments en fonction des indications affichés sur le panel de contrôle . Les symboles 'h-1', 'h-2', 'h-3', 'h-4' défilent sur l'écran.

2) Appuyer sur '▲' ou '▼' afin de sélectionner le poids, la quantité, et les symboles 'AUTO' et "☺" s'allumeront.

3) Appuyer sur 'Start / +30SEC. / Confirm' pour lancer la cuisson, le temps commencera à diminuer πέματα et les symboles 'AUTO' et "☺" clignoteront sur l'écran.

TABLEAU POUR RECHAUFFEMENT AUTOMATIQUE

PROGRAMME	POIDS (gr)	INDICATION
H-1 RECHAUFFEMENT AUTOMATIQUE	150	150
	250	250
	350	350
	450	450
	600	600
H-2 PORTION ALIMENTAIRE	250	250
	350	350
	450	450
H-3 BOISSON/ CAFE	1(environ 240gr)	1
	2(environ 480gr)	2
	3(environ 720gr)	3
H-4 ΨΩΜΙ / KEIK	1(environ 70gr)	1
	2(environ 140gr)	2
	3(environ 210gr)	3

13. SYSTEME DE SECURITE ENFANT /VEROUILLAGE

Verrouillage : appuyer sur 'Stop / Clear' pendant 3 secondes, un bip sonore retentira, l'heure actuelle ou '0:00'(si l'horloge n'a pas été programmée) s'affichera et le symbole "  " s'affichera sur l'écran, indiquant que les touches du micro-onde ont été verrouillées.

Déverrouiller : Appuyer de nouveau sur 'Stop / Clear' pendant 3 secondes, le symbole "  " s'affichera et le micro-onde reviendra en fonction de départ.

14. CUISSON AVE MENU AUTOMATQUE

1) Appuyer sur Menu (▲) une fois afin de sélectionner la fonction menu automatique, sur l'écran l'indication 'A1' clignotera, l'indication 'POISSON' s'allumera. Continuer d'appuyer sur '▲' ou '▼' afin de sélectionner l'aliment que vous souhaitez cuire, le symbole de cuisson 'AUTO' s'allumera.

2) Appuyer sur 'Start / +30SEC. / Confirm' pour confirmer.

3) Appuyer sur '▲' ή '▼' pour sélectionner le poids des aliments ou de la portion que vous souhaitez cuisiner.

4) Appuyer sur 'Start / +30SEC. / Confirm' pour commencer la cuisson.

Exemple : pour utiliser un menu automatique 'Auto Menu' pour cuire 150 gr de pâtes.

1) Appuyer sur «Auto Menu» (▲) jusqu'à ce que le symbole 'A7', clignote et que le mot 'PATE' s'affiche sur l'écran.

2) Appuyer sur 'Start / +30SEC. / Confirm' pour confirmer.

3) Appuyer sur '▲' ή '▼' pour jusqu'à ce que le chiffre '150' apparaisse, à ce moment le symbole lumineux 'g' apparaîtra.

4) Appuyer sur 'Start / +30SEC. / Confirm' pour commencer la cuisson, le symbole 'g' s'affichera sur l'écran.

15.FONCTION INFORMATION

1) Lorsque le micro-onde exécute un programme de cuisson, en appuyant sur le bouton 'Micro-onde' ou 'Convection / Grill / Combi» vous avez la possibilité de régler la puissance des micro-onde ainsi que le type de cuisson.

2) Si le programme sélectionné est le départ différé, en appuyant sur le bouton 'Horloge/ pre-set' vous avez la possibilité de changer l'heure de départ du programme de cuisson différé.

3) Lorsque le four exécute un programme de cuisson, appuyer sur 'Horloge / Pre-set' afin que l'heure actuelle s'affiche

16.DEBIT DU MAGNETERONS

Lorsque l'appareil fonctionne en puissance maximale pendant plus de 30 minutes, la puissance sera transformée en puissance moyenne afin de préserver le débit du magneterons. Cette fonction peut être appliquée à tous les programmes de cuisson.

17. CARACTERISTIQUES

1) Le bip sonore retentira 5 fois lorsque la cuisson sera terminée.

2) Si la porte est ouverte pendant la cuisson, pour que la cuisson continue, fermer la porte et appuyer sur le bouton 'Start / +30SEC. / Confirm'.

3) lors de la programmation d'un menu, toujours appuyer su le bouton 'Start / +30SEC. / Confirm' afin de confirmer votre sélection. Si le bouton n'est pas appuyé dans la minute qui suit, l'horloge apparaîtra sur l'écran , et le programme inséré ne sera pas exécuté.

4) Le signal sonore retentira 1 fois pour confirmer le programme sélectionné, si le signa sonore ne retentit pas, cela veut dire que le la sélection n'est pas juste.

MENUS AUTOMATIQUES

MENU	POIDS	INDICATION
A1 POISSON	150gr	150
	250gr	250
	350gr	350
	450gr	450
	650gr	650
A2 SOUPE	200ml	200
	400ml	400
	600ml	600

A3 VIANDE	150gr	150
	300gr	300
	450gr	450
	600gr	600
A4 PAIN	50gr	50
	100gr	100
	150gr	150
A5 PIZZA	200gr	200
	300gr	300
	400gr	400
A6 CAKE	475gr	475
A7 PATES	50GR AVEC 450GR D'EAU FROIDE	50
	100 GR AVEC 800GR D'EAU FROIDE	100
	150GR AVEC 1200 GR D EAU FROIDE	
A8 POULET	500GR	500
	750GR	750
	1000GR	1000
	1200GR	1200
A9 LEGUMES	150GR	150
	350GR	350
	500GR	500
A10 POMME DE TERRE	230GR	230
	460GR	460
	690GR	690

PROBLEMES ET SOLUTIONS

Le four micro-onde empêche la bonne réception de l'antenne de télévision	Cela est normal. La réception d'une télévision ou d'un poste radio peut subir des interférences lors de l'utilisation du micro-onde, comme lors de l'utilisation d'un batteur, d'un aspirateur ou d'un ventilateur.
Luminosité faible à l'intérieur du four	Cela est normal. Lorsque la puissance sélectionnée est faible, il se peut que la luminosité de l'ampoule soit faible.
Le micro-onde a fonctionné sans que des aliments soient disposés à l'intérieur	Cela ne pose pas de problème si cela est arrivé pendant un court laps de temps. Eviter cependant à faire fonctionner le micro-onde lorsque celui-ci est vide.

PROBLEMES	CAUSES	SOLUTION
Le micro-onde ne se met pas en marche	Le cordon d'alimentation n'est pas branché correctement	Débrancher, puis au bout de 10 secondes rebrancher
	La prise murale ne fonctionne pas	Vérifier la prise murale en y branchant d'autres appareils
Le micro-onde ne chauffe pas	La porte n'est pas correctement fermée	Bien fermer la porte
Le plateau en verre fait du bruit lorsqu'il tourne	La base du plateau n'est pas propre	Voir le chapitre « Nettoyage -entretien » afin de nettoyer les parties sales

ΕΛΛΗΝΙΚΑ

Διαβάστε αυτές τις οδηγίες προσεκτικά πριν χρησιμοποιήσετε τον φούρνο μικροκυμάτων σας, και κρατήστε τις για μελλοντική αναφορά. Εάν ακολουθήσετε τις οδηγίες, ο φούρνος σας θα σας παρέχει πολλά χρόνια καλής λειτουργίας.

ΦΥΛΑΞΤΕ ΑΥΤΕΣ ΤΙΣ ΟΔΗΓΙΕΣ

ΠΡΟΦΥΛΑΞΙΣ ΓΙΑ ΝΑ ΑΠΟΦΥΓΕΤΕ ΤΗΝ ΕΚΘΕΣΗ ΣΕ ΥΠΕΡΒΟΛΙΚΗ ΕΝΕΡΓΕΙΑ ΜΙΚΡΟΚΥΜΑΤΩΝ.

Μη συμμόρφωση προς τις παρακάτω οδηγίες μπορεί να σας εκθέσουν σε βλαβερή ενέργεια μικροκυμάτων.

- 1) **Μην επιχειρήσετε** να λειτουργήσετε τον φούρνο με την πόρτα ανοικτή καθώς αυτό μπορεί να προκαλέσει επιβλαβή έκθεση στην ενέργεια μικροκυμάτων. Σε καμία περίπτωση μην σπάσετε ή να μην αλλοιώσετε το σύστημα ασφαλείας της πόρτας (μηντεσές - οπές).
- 2) **Μην τοποθετήσετε** οποιοδήποτε αντικείμενο ανάμεσα στο σώμα της συσκευής και την πόρτα και μην αφήνετε κατάλοιπα τροφών να συσσωρεύονται στη ασφάλεια της πόρτας. Βεβαιωθείτε ότι οι επιφάνειες αυτές διατηρούνται πάντα καθαρές.
- 3) **ΠΡΟΣΟΧΗ:** Εάν η πόρτα ή τα σφραγίσματα της πόρτας είναι χαλασμένα, **δεν πρέπει να λειτουργείτε** τον φούρνο μέχρι να επισκευαστεί, από εξουσιοδοτημένο τεχνικό της εταιρείας SINGER.

ΣΗΜΕΙΩΣΗ

Εάν η συσκευή δεν συντηρηθεί σε καλή και καθαρή κατάσταση, η επιφάνειά της μπορεί να καταστραφεί και να επηρεάσει την περίοδο ζωής της συσκευής.

ΤΕΧΝΙΚΑ ΧΑΡΑΚΤΗΡΙΣΤΙΚΑ

Μοντέλο:	SM30L
Ηλεκτρικό ρεύμα:	230V - 50Hz
Κατανάλωση (Μικροκύματα):	1450W
Απόδοση (Μικροκύματα):	900W
Κατανάλωση (Γκριλ):	1100W
Κατανάλωση:	2500W
Χωρητικότητα:	30L
Διάμετρος δίσκων:	315mm
Εξωτερικές διαστάσεις (LxWxH):	520x510x335mm
Καθαρό Βάρος:	Περίπου 19.9Kg

ΣΗΜΑΝΤΙΚΕΣ ΟΔΗΓΙΕΣ ΑΣΦΑΛΕΙΑΣ

ΠΡΟΕΙΔΟΠΟΙΗΣΗ : Για να μειώσετε τον κίνδυνο φωτιάς, ηλεκτροπληξίας, τραυματισμού ατόμων ή έκθεση σε υπερβολική ενέργεια του φούρνου μικροκυμάτων όταν χρησιμοποιείτε την συσκευή σας, παρακαλώ όπως ακολουθήσετε βασικές προφυλάξεις, συμπεριλαμβανομένων και των παρακάτω:

- 1) **Προειδοποίηση: Μην ζεσταίνετε** υγρά ή υγρά φαγητά σε σφραγισμένα δοχεία (μπιμπερό) καθώς και τρόφιμα με φλοιό (αυγό). Λόγω εσωτερικής πίεσης μπορεί να εκραγούν.
- 2) **Προειδοποίηση: Μην επιχειρήσετε** να αφαιρέσετε κάποιο από τα καλύμματα που προσφέρουν προστασία από τα μικροκύματα. Μόνο εξουσιοδοτημένοι τεχνικοί της SINGER, μπορούν να προβούν σε τέτοια διαδικασία.
- 3) **Προειδοποίηση: Μην αφήνετε** τα παιδιά να χρησιμοποιήσουν ή να παίζουν με τον φούρνο.
- 4) Χρησιμοποιείτε σκεύη που είναι κατάλληλα για χρήση σε φούρνους μικροκυμάτων. Δείτε την σχετική παράγραφο. **Προειδοποίηση: Μην χρησιμοποιείτε** μεταλλικά σκεύη. (κονσερβοκούτια- μαχαιροπήρουνα κ.α).
- 5) Ο φούρνος θα πρέπει να καθαρίζεται τακτικά και οποιαδήποτε κατάλοιπα φαγητών θα πρέπει να αφαιρούνται.
- 6) Όταν ζεσταίνετε φαγητό σε πλαστικά ή χάρτινα δοχεία, να επιβλέπετε το εσωτερικό του φούρνου.
- 7) Εάν παρατηρηθεί καπνός, **κρατήστε την πόρτα κλειστή και βγάλτε το φως από την πρίζα.**
- 8) Μην παραζεσταίνετε το φαγητό.
- 9) Μην χρησιμοποιείτε το εσωτερικό του φούρνου ως αποθηκευτικό χώρο . Μην αποθηκεύετε μέσα στο φούρνο προϊόντα, όπως ψωμί, μπισκότα, κ.λ.π.
- 10) Αφαιρείτε τα σύρματα δεσίματος από χάρτινα ή πλαστικά δοχεία / σακούλες πριν τα τοποθετήσετε μέσα στο φούρνο.
- 11) Τοποθετήστε το φούρνο μόνο σύμφωνα με τις **οδηγίες εγκατάστασης** που παρέχονται.
- 12) Ολόκληρα αυγά με κέλυφος ή χωρίς και τροφές με φλοιό (πατάτα) δεν πρέπει να ζεσταίνονται σε φούρνους μικροκυμάτων καθώς μπορεί να εκραγούν, ακόμα και εάν έχει τελειώσει το ζέσταμα.
- 13) Χρησιμοποιήστε αυτή τη συσκευή μόνο για την χρήση που προορίζεται όπως περιγράφεται σε αυτό το εγχειρίδιο.
- 14) Σε περίπτωση που το καλώδιο τροφοδοσίας είναι χαλασμένο ή έχει φθαρεί, **θα πρέπει να αντικατασταθεί μόνο από τους εξουσιοδοτημένους τεχνικούς της SINGER, έτσι ώστε να αποφευχθούν οι κίνδυνοι.**
- 15) Μην αποθηκεύετε ή χρησιμοποιείτε αυτή την συσκευή σε εξωτερικούς χώρους.
- 16) Μην χρησιμοποιείτε τον φούρνο κοντά σε νερό ή κοντά σε πισίνες.
- 17) Η θερμοκρασία πολλών επιφανειών μπορεί να είναι υψηλή όταν η συσκευή λειτουργεί. Κρατήστε το καλώδιο μακριά από τις θερμές επιφάνειες του φούρνου, και μην σκεπάζετε κανένα σημείο του φούρνου.
- 18) Μην αφήνετε το καλώδιο να κρέμεται από άκρες τραπεζιών ή πάγκων.
- 19) Εάν ο φούρνος μικροκυμάτων δεν διατηρείται καθαρός μπορεί να δημιουργηθεί φθορά της επιφάνειας κάτι που μπορεί να επηρεάσει την ζωή της συσκευής και πιθανόν να προκαλέσει δυσλειτουργία.
- 20) Να δίνετε ιδιαίτερη προσοχή όταν ζεσταίνετε παιδικές τροφές. Τα περιεχόμενα των μπουκαλιών και των παιδικών φαγητών θα πρέπει να ανακατεύονται και η θερμοκρασία να ελέγχεται πριν την κατάποση, έτσι ώστε να αποφεύγονται τα εγκαύματα.
- 21) Το ζέσταμα ροφημάτων σε φούρνο μικροκυμάτων μπορεί να προκαλέσει καθυστερημένο βράσιμο, και για αυτό προσέξτε όταν χειρίζεστε το δοχείο.

ΣΗΜΑΝΤΙΚΕΣ ΟΔΗΓΙΕΣ ΑΣΦΑΛΕΙΑΣ

ΕΓΚΑΤΑΣΤΑΣΗ ΣΥΣΚΕΥΗΣ

ΚΙΝΔΥΝΟΣ

Κίνδυνος Ηλεκτροπληξίας

Σε περίπτωση που αγγίξετε κάποιο από τα εσωτερικά μέρη/εξαρτήματα του φούρνου μπορεί να προκληθεί τραυματισμός ή θάνατος. Μην επιχειρήσετε ποτέ να αποσυναρμολογήσετε αυτή τη συσκευή.

Αυτή συσκευή θα πρέπει να γειωθεί. Σε περίπτωση πτώσης ρεύματος, η γείωση μειώνει τον κίνδυνο ηλεκτροπληξίας παρέχοντας ένα καλώδιο διαφυγής για το ηλεκτρικό ρεύμα. Αυτή η συσκευή είναι εξοπλισμένη με ένα καλώδιο το οποίο είναι γειωμένο με γειωμένη πρίζα. Η πρίζα θα πρέπει να μπει σε πρίζα τοίχου (σούκο) η οποία να είναι κατάλληλη και γειωμένη.

ΠΡΟΕΙΔΟΠΟΙΗΣΗ

Κίνδυνος Ηλεκτροπληξίας

Για την ασφάλεια σας ο φούρνος πρέπει να συνδεθεί σε δίκτυο 230V 50Hz μέσω πρίζας σούκο σωστά γειωμένη.

Συμβουλευτείτε ένα εξουσιοδοτημένο ηλεκτρολόγο, εάν οι οδηγίες γείωσης δεν είναι απόλυτα κατανοητές ή εάν υπάρχει αμφιβολία για το εάν η συσκευή έχει γειωθεί σωστά. Εάν είναι απαραίτητο να χρησιμοποιηθεί καλώδιο επέκτασης, φροντίστε να είναι συμβατό με την τάση της ηλεκτρικής συσκευής και να έχει γείωση.

ΠΡΟΣΟΧΗ

Κίνδυνος τραυματισμού

Είναι επικίνδυνο για τον οποιονδήποτε να κάνει σέρβις στον φούρνο μικροκυμάτων

Μην επιχειρήσετε να αφαιρέσετε το κάλυμμα που προστατεύει απέναντι στην έκθεση της ενέργειας μικροκυμάτων. Μόνο εξουσιοδοτημένοι τεχνικοί της SINGER έχουν αυτή τη δυνατότητα.

ΚΑΘΑΡΙΣΜΟΣ - ΣΥΝΤΗΡΗΣΗ

ΠΡΟΣΟΧΗ : Βεβαιωθείτε ότι η συσκευή δεν είναι στην πρίζα.

1. Καθαρίστε το εσωτερικό του φούρνου με ένα χλιαρό πανάκι και λίγη σαπουνάδα. Στεγνώστε με χαρτί κουζίνας

2. Καθαρίστε τα εξαρτήματα χρησιμοποιώντας σαπούνι και νερό. Στεγνώστε καλά πριν τα επανατοποθετήσετε στο εσωτερικό του φούρνου.

3. Το κάλυμμα της πόρτας και οι ασφάλειες τις πόρτας θα πρέπει να καθαρίζονται με ένα υγρό πανάκι όταν είναι βρώμικα.

4. Καθαρίστε τις εξωτερικές επιφάνειες με χλιαρό σφουγγάρι. Φροντίστε να μην μπουν νερά στις εισόδους. Στεγνώστε με χαρτί κουζίνας.

ΣΗΜΕΙΩΣΗ: Παρέχεται ένα μικρό καλώδιο για να μειωθούν οι κίνδυνοι να μερδευτείτε ή να σκοντάψετε πάνω σε ένα μακρύτερο καλώδιο.

2. Εάν χρησιμοποιείτε ένα μεγάλο καλώδιο ή καλώδιο προέκτασης:

- Η τάση του καλωδίου προέκτασης θα πρέπει να είναι τουλάχιστον τόσο μεγάλη όσο η τάση της συσκευής.
- Το καλώδιο προέκτασης θα πρέπει να είναι γειωμένο.

3) Το μακρύ καλώδιο θα πρέπει να μαζευτεί έτσι ώστε να μην πέφτει από τον πάγκο της κουζίνας ή από το τραπέζι όπου μπορεί να το τραβήξουν τα παιδιά ή κάποιος να μερδευτεί χωρίς πρόθεση

ΟΔΗΓΟΣ ΣΚΕΥΩΝ ΜΑΓΕΙΡΕΜΑΤΟΣ

Η επιλογή των σκευών που χρησιμοποιείτε σε μικροκύματα θα πρέπει να γίνει προσεκτικά. Εάν το σκεύος έχει πινακίδα η οποία αναγράφει ότι είναι κατάλληλο για μαγείρεμα σε φούρνο μικροκυμάτων δεν χρειάζεται να ανησυχείτε. Συμβουλευτείτε τους δυο παρακάτω πίνακες με παρατηρήσεις για την χρήση διαφόρων τύπων σκευών μαγειρέματος και υλικών συσκευασίας. Εάν έχετε αμφιβολία για ένα σκεύος μπορείτε επίσης να ακολουθήσετε την παρακάτω διαδικασία για να διαπιστώσετε αν είναι κατάλληλο.

Έλεγχος σκεύους:

1. Τοποθετήστε ένα σκεύος ασφαλές για μικροκύματα γεμίζοντας το με ένα ποτήρι νερό (250ml) και μαζί βάλτε το σκεύος για το οποίο αμφιβάλετε.

2. Ρυθμίστε το φούρνο στη μέγιστη ισχύ για 1 λεπτό.

3. Ακουμπήστε προσεκτικά το σκεύος. Εάν το άδειο σκεύος είναι ζεστό, μην το χρησιμοποιήσετε για μαγείρεμα με μικροκύματα.

ΠΡΟΣΟΧΗ: Όταν ακολουθείτε η παραπάνω διαδικασία μην υπερβείτε τον χρόνο του ενός λεπτού.

ΥΛΙΚΑ ΚΑΤΑΛΛΗΛΑ ΓΙΑ ΧΡΗΣΗ

ΣΚΕΥΗ	ΠΑΡΑΤΗΡΗΣΕΙΣ
Κεραμικό πιάτο	Κατάλληλο για χρήση σε μικροκύματα αρκεί να μην έχει μεταλλικές διακοσμήσεις.
Πιάτο φαγητού	Κατάλληλο για χρήση. Μην χρησιμοποιείτε σπασμένα ή ραγισμένα πιάτα.
Γυάλινο δοχείο	Πάντοτε να αφαιρείτε το καπάκι. Χρησιμοποιείστε τα μόνο για να ζεστάνετε το φαγητό λίγο. Τα περισσότερα γυάλινα δοχεία δεν αντέχουν στην υψηλή θερμοκρασία και ίσως σπάσουν
Γυάλινο πιάτο	Χρησιμοποιείτε μόνο γυάλινα πιάτα που αντέχουν στη μεγάλη θερμοκρασία . Βεβαιωθείτε ότι δεν υπάρχει κάτι μεταλλικό επάνω τους. Μην χρησιμοποιείτε σπασμένα ή ραγισμένα πιάτα.
Σακούλες για φούρνο	Ακολουθήστε τις οδηγίες του κατασκευαστή. Μην τις κλείνετε με μεταλλικά ελάσματα. Κάντε σχισμές έτσι ώστε να μπορεί να ελευθερωθεί ο ατμός
Χάρτινο πιάτο και ποτήρι	Χρησιμοποιείστε τα μόνο για λίγη ώρα και να επιβλέπετε το φούρνο κατά την διάρκεια λειτουργίας .
Πλαστικό Microwave safe	Θα πρέπει να είναι ανθεκτικά σε υψηλή θερμοκρασία. Ακολουθήστε τις οδηγίες του κατασκευαστή. Θα πρέπει να έχουν ταμπέλα "Ασφαλή σε Μικροκύματα". Μερικά πλαστικά δοχεία μαλακώνουν, καθώς το φαγητό ζεσταίνεται. Οι πλαστικές σακούλες θα πρέπει να τρύπουνται όπως υποδεικνύεται στην συσκευασία.
Θερμόμετρα	Ασφαλή σε μικροκύματα (θερμόμετρα κρέατος και γλυκισμάτων.)

ΥΛΙΚΑ ΑΚΑΤΑΛΛΗΛΑ ΓΙΑ ΧΡΗΣΗ

ΣΚΕΥΗ	ΣΧΟΛΙΑ
Αλουμινένιος δίσκος	Ίσως προκληθεί φωτιά. Μεταφέρετε το φαγητό σε ένα πιάτο ασφαλές σε μικροκύματα.
Πακέτο φαγητού με μεταλλικό χερούλι	Ίσως προκληθεί φωτιά. Μεταφέρετε το φαγητό σε ένα πιάτο ασφαλές σε μικροκύματα
Μεταλλικά σκεύη	Το μέταλλο προστατεύει το φαγητό από την ενέργεια των μικροκυμάτων. Τα μεταλλικά σχέδια ίσως προκαλέσουν φωτιά
Μεταλλικά καλύμματα	Ίσως προκληθεί φωτιά στο φούρνο.
Χάρτινες σακούλες	Ίσως προκληθεί φωτιά στο φούρνο
Πλαστικό κάλυμμα	Το πλαστικό κάλυμμα ίσως λιώσει ή να μολύνει το εσωτερικό υγρό όταν εκτεθεί σε υψηλή θερμοκρασία.
Ξύλο	Το ξύλο θα στεγνώσει όταν χρησιμοποιείται σε φούρνο μικροκυμάτων και ίσως σπάσει ή ραγίσει.

ΠΕΡΙΓΡΑΦΗ ΤΗΣ ΣΥΣΚΕΥΗΣ

Αφαιρέστε τα υλικά συσκευασίας του φούρνου και των εξαρτημάτων (πλαστικές σακούλες κ.α.)

Ελέγξτε ότι το σώμα της συσκευής και τα εξαρτήματα δεν έχουν υποστεί ζημιά κατά την μεταφορά του. Σε περίπτωση αμφιβολίας επικοινωνήστε με το κατάστημα αγοράς ή τον προμηθευτή. Μην επιχειρήσετε να αφαιρέσετε το ελαφρώς καφέ κάλυμμα που υπάρχει στο κοίλωμα του φούρνου γιατί είναι προστατευτικό.

Ο φούρνος συνοδεύεται από τα ακόλουθα εξαρτήματα:

5. Κομπλέρ: Τοποθετείται στο εσωτερικό του φούρνου και περιστρέφει το δίσκο.
6. Βάση δίσκου: Στηρίζει το γυάλινο περιστρεφόμενο δίσκο.
7. Γυάλινος περιστρεφόμενος δίσκος: Κύρια επιφάνεια τοποθέτησης σκευών.
8. Οδηγίες χρήσης

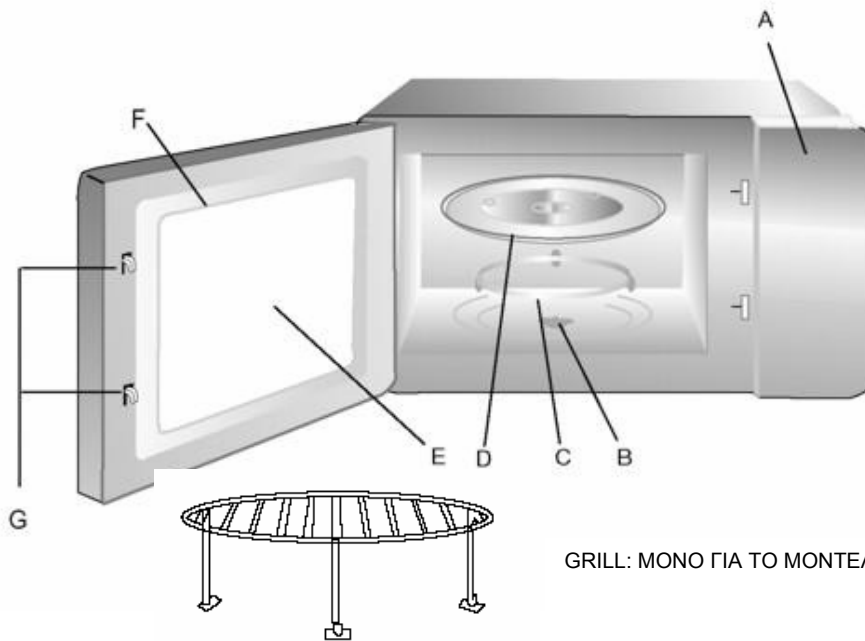

GRILL: ΜΟΝΟ ΓΙΑ ΤΟ ΜΟΝΤΕΛΟ ΜΕ ΛΕΙΤΟΥΡΓΙΑ GRILL

- | | |
|-----------------------------|------------------------------------|
| H) Πίνακας ελέγχου | I) Κομπλέρ δίσκου |
| J) Βάση δίσκου | K) Γυάλινος περιστρεφόμενος δίσκος |
| L) Παράθυρο | M) Πόρτα |
| N) Γάντζοι ασφάλειας πόρτας | |

ΣΥΝΑΡΜΟΛΟΓΗΣΗ ΕΞΑΡΤΗΜΑΤΩΝ ΔΙΣΚΟΥ

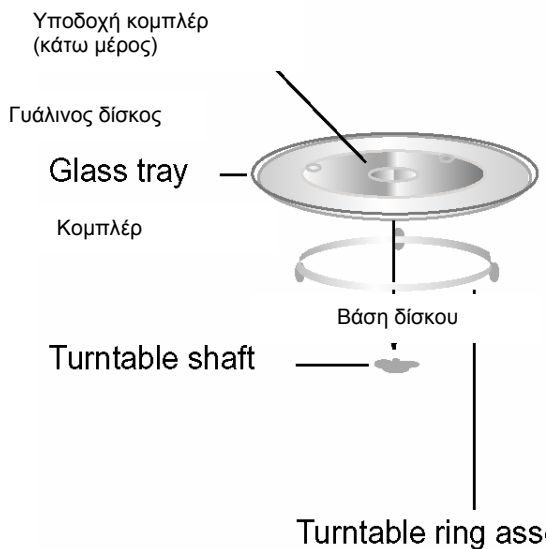

α. Μην τοποθετείτε ποτέ τον γυάλινο δίσκο ανάποδα.

β. Τοποθετήστε το κομπλέρ, τη βάση του δίσκου και το γυάλινο δίσκο στο εσωτερικό του φούρνου. Εφαρμόστε σωστά το γυάλινο δίσκο πάνω στο κομπλέρ ώστε ο δίσκος να περιστρέφεται.

γ. Όλα τα φαγητά και τα σκεύη μαγειρέματος τοποθετούνται πάντα στον γυάλινο δίσκο.

δ. Εάν ο γυάλινος δίσκος ή κάποιο από τα εξαρτήματα σπάσει, επικοινωνήστε με το κοντινότερο εξουσιοδοτημένο service.

ΕΓΚΑΤΑΣΤΑΣΗ ΤΟΥ ΦΟΥΡΝΟΥ ΜΙΚΡΟΚΥΜΑΤΩΝ

Εγκαταστήστε τον φούρνο σε μια επίπεδη και σταθερή επιφάνεια. Αφήστε τουλάχιστον 10cm κενό μεταξύ του πίσω μέρους και των πλευρών του φούρνου από ντουλάπια, τοίχο κ.τ.λ. και 30cm κενό στην οροφή του φούρνου για το σωστό αερισμό της συσκευής.

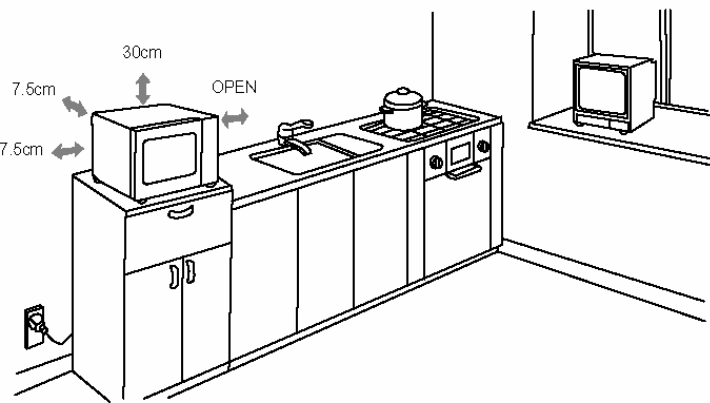

- 1) Μην αφαιρείτε τα ποδαράκια από το κάτω μέρος του φούρνου.
- 2) Μην κλείνετε τα ανοίγματα του φούρνου διότι μπορεί να προκαλέσει ζημιά στο φούρνο.
- 3) Τοποθετήστε στο εσωτερικό του φούρνου το κομπλέρ, τη βάση και το γυάλινο περιστρεφόμενο δίσκο.
- 4) Τοποθετήστε το φούρνο όσο πιο μακριά γίνεται από ραδιόφωνα και τηλεοράσεις.
- 5) Πριν συνδέσετε τη συσκευή βεβαιωθείτε ότι η τάση και η συχνότητα είναι η ίδια με την τάση και την συχνότητα στην ταμπέλα ισχύος. ΠΡΟΣΟΧΗ: Η πρίζα τής συσκευής θα πρέπει να συνδεθεί με πρίζα τοίχου καλά γειωμένη.
- 6) Καθαρίστε το εσωτερικό του φούρνου με ένα υγρό πανί πριν τη πρώτη χρήση.

ΠΡΟΕΙΔΟΠΟΙΗΣΗ: Μην τοποθετείτε το φούρνο πάνω στην κουζίνα ή σε άλλες συσκευές που παράγουν ζέση. Εάν τοποθετηθεί κοντά σε μια τέτοια συσκευή, ο φούρνος ίσως πάθει ζημιά και η εγγύηση θα ακυρωθεί.

ΟΔΗΓΙΕΣ ΛΕΙΤΟΥΡΓΙΑ

Οι ηλεκτρονικές ρυθμίσεις μαγειρέματος καλύπτουν την



Η εξωτερική επιφάνεια κατά την διάρκεια χρήσης θερμαίνεται πολύ.

α.

1. ΡΥΘΜΙΣΗ ΡΟΛΟΓΙΟΥ

Όταν ο φούρνος μικροκυμάτων συνδεθεί με το ρεύμα, η οθόνη LED δείχνει '0:00', ένα ηχητικό σήμα θα ακουστεί.

1) Πιέστε μια ή δυο φορές το κουμπί 'Clock / Pre-set' για να επιλέξετε το σύστημα του 24ώρου ή του 12ώρου ρολογιού. Στην οθόνη θα εμφανιστεί η ένδειξη 24H ή το 12H.

2) Πιέστε '▲' ή '▼' για να ρυθμίσετε τα νούμερα της ώρας. Οι αριθμοί που εμφανίζονται είναι ανάμεσα 0 - 23 (για 24H) ή 1 - 12 (για 12H).

3) Πιέστε πάλι το κουμπί 'Clock / Pre-set', και τα νούμερα των λεπτών θα αναβοσβήσουν.

4) Πιέστε '▲' ή '▼' για να ρυθμίσετε τα νούμερα των λεπτών. Οι αριθμοί που εμφανίζονται είναι ανάμεσα σε 0 - 59.

5) Αφού ρυθμίσετε και τα λεπτά πιέστε πάλι το κουμπί 'Clock / Pre-set' για να επιβεβαιώσετε την ρύθμιση του ρολογιού. Το σύμβολο ':' θα αναβοσβήσει και η ώρα θα ανάψει στην οθόνη LED.

6) Εάν θέλετε να ρυθμίσετε πάλι το ρολόι, απλά ακολουθήστε τα παραπάνω βήματα. Εάν δεν έχετε πατήσει το 'Clock / Pre-set' για να επιβεβαιώσετε τη ρύθμιση (5), πατήστε το 'Stop Clear' και το ρολόι που έχει ρυθμιστεί θα ακυρωθεί. Το ρολόι επίσης θα ακυρωθεί εάν δεν πατήσετε το κουμπί «Clock / pre-set» για επιβεβαίωση.

Σημείωση:

1. Όταν συνδέσετε την συσκευή στο ρεύμα, εάν δεν ρυθμίσετε το ρολόι η ώρα θα παραμείνει η ίδια (το ρολόι θα δείχνει 0:00)
2. Κατά τη διάρκεια της ρύθμισης του ρολογιού, εάν πατήσετε το κουμπί 'Stop / Clear', η ρύθμιση της ώρας ακυρώνεται.

2. ΜΑΓΕΙΡΕΜΑ ΜΕ ΜΙΚΡΟΚΥΜΑΤΑ

Πιέστε 'Microwave' αρκετές φορές για να επιλέξετε διαφορετικές ισχύς μικροκυμάτων, τα σύμβολα 'P100, P80, P50, P30, P10' θα εμφανιστούν στον κύκλο υποδεικνύοντας τα διαφορετικά επίπεδα ισχύος. Μετά πιέστε '▲' ή '▼' για να ρυθμίσετε το χρόνο μαγειρέματος (μέχρι 95 λεπτά). Πιέστε 'Start / +30SEC. / Confirm' για να ξεκινήσει το μαγείρεμα.

Παράδειγμα: Εάν θέλετε να χρησιμοποιήσετε 50% ισχύ μικροκυμάτων για να μαγειρέψετε για 20 λεπτά, ακολουθήστε τα παρακάτω βήματα.

1) Πιέξτε το κουμπί 'Microwave' έως ότου εμφανιστεί το 'P50'. Και το σύμβολο "☺" θα ανάψει.

2) Πιέστε '▲' ή '▼' για να ρυθμίσετε το χρόνο μαγειρέματος μέχρι ο φούρνος να δείξει '20:00'.

3) Πιέστε 'Start / + 30SEC. / Confirm' για να ξεκινήσετε το μαγείρεμα. Το σύμβολο ':' θα ανάψει και θα το σύμβολο "☺" αναβοσβήσει θα ακουστούν 5 «μπίπ» όταν τελειώσει το μαγείρεμα.

Ισχύς	100%	80%	50%	30%	10%
Ένδειξη	P100	P80	P50	P30	P10

Σημείωση: Για να ρυθμίσετε το χρόνο πιέξτε '▲' και '▼' ο χρόνος μαγειρέματος διαμορφώνεται ως εξής:

- 0---1λεπτό: πιέξτε για περίπου 5 δευτερόλεπτα
- 1---5λεπτά: πιέξτε για περίπου 10 δευτερόλεπτα
- 5---10λεπτά: πιέξτε για περίπου 30 δευτερόλεπτα
- 10---30λεπτά: πιέξτε για περίπου 1 λεπτό
- 30---95λεπτά: πιέξτε για περίπου 5 λεπτά

3. ΜΑΓΕΙΡΕΜΑ ΜΕ ΑΕΡΑ (με τη λειτουργία προθέρμανσης)

- 1) Πιέστε 'Convection / Grill / Combi. Τα σύμβολα '140', 'C' θα αναβοσβήσουν στην οθόνη, και θα ανάψει το σύμβολο "☼". Διαλέξτε διαφορετική θερμοκρασία πατώντας '▲' ή '▼' και επιλέγοντας την επιθυμητή θερμοκρασία από 140C μέχρι 230C.
- 2) Πιέστε 'Start / +30SEC. / Confirm' για να επιβεβαιώσετε την θερμοκρασία.
- 3) Πιέστε 'Start / +30SEC. / Confirm' πάλι για να ξεκινήσει η προθέρμανση.
- 4) Το σύμβολο της θερμοκρασίας θα αναβοσβήσει όταν η θερμοκρασία φτάσει στο επιθυμητό επίπεδο. Θα ακούσετε ένα προειδοποιητικό ηχητικό σήμα για να βάλετε το φαγητό μέσα και εν συνεχεία να κλείσετε την πόρτα.
- 5) Πιέστε '▲' ή '▼' για να ρυθμίσετε το χρόνο μαγειρέματος, ο μέγιστος χρόνος που μπορείτε να θέσετε είναι 95λεπτά.
- 6) Πιέστε 'Start / +30SEC. / Confirm' για να ξεκινήσετε το μαγείρεμα, και ο χρόνος μαγειρέματος θα αρχίσει να μειώνεται. Την ίδια στιγμή, το σύμβολο ':' θα ανάψει, και το σύμβολο "☼" θα αρχίσει να αναβοσβήνει.

4. ΜΑΓΕΙΡΕΜΑ ΜΕ ΑΕΡΑ (χωρίς τη λειτουργία προθέρμανσης)

- 1) Πιέστε 'Convection / Grill / Combi. Τα σύμβολα '140', 'C' θα αναβοσβήσουν στην οθόνη, και θα ανάψει το σύμβολο "☼". Διαλέξτε διαφορετική θερμοκρασία πατώντας '▲' ή '▼' και επιλέγοντας την επιθυμητή θερμοκρασία από 140C μέχρι 230C.
- 2) Πιέστε 'Start / +30SEC. / Confirm' για να επιβεβαιώσετε την θερμοκρασία.
- 3) Πιέστε '▲' ή '▼' για να ρυθμίσετε το χρόνο μαγειρέματος, ο μέγιστος χρόνος που μπορείτε να θέσετε είναι 95λεπτά.
- 4) Πιέστε 'Start / +30SEC. / Confirm' για να ξεκινήσετε το μαγείρεμα, και ο χρόνος μαγειρέματος θα αρχίσει να μειώνεται. Την ίδια στιγμή, το σύμβολο ':' θα ανάψει, και το σύμβολο "☼" θα αρχίσει να αναβοσβήνει.

5. ΜΑΓΕΙΡΕΜΑ ΜΕ ΓΚΡΙΛ

- 1) Πιέστε 'Convection / Grill / Combi,' Τα σύμβολα ', '140' θα αναβοσβήσουν στην οθόνη, και το σύμβολο "☼" θα ανάψει. Διαλέξτε την λειτουργία του γκριλ πατώντας '▲' ή '▼', το σύμβολο 'G-1' θα αναβοσβήσει και το σύμβολο "⏏" θα εμφανιστεί στην οθόνη.
- 2) Πιέστε 'Start / +30SEC. / Confirm' για να επιβεβαιώσετε την λειτουργία του γκριλ.
- 3) Πιέστε '▲' ή '▼' για να ρυθμίσετε το χρόνο μαγειρέματος, ο μέγιστος χρόνος που μπορείτε να ρυθμίσετε είναι τα 95 λεπτά.
- 4) Πιέστε 'Start / +30SEC. / Confirm' για να ξεκινήσει το μαγείρεμα, και ο χρόνος μαγειρέματος θα αρχίσει να μειώνεται. Την ίδια στιγμή το σύμβολο ':' θα ανάψει, και το "⏏" θα αναβοσβήσει.

6. ΣΥΝΔΥΑΣΜΟΣ ΜΙΚΡΟΚΥΜΑΤΑ/ ΓΚΡΙΛ

- 1) Πιέστε 'Convection / Grill / Combi,' Τα σύμβολα ', '140' θα αναβοσβήσουν στην οθόνη, και το σύμβολο "☼" θα ανάψει. Διαλέξτε τον επιθυμητό συνδυασμό πατώντας '▲' ή '▼', και τα σύμβολα 'C-1, C-2, C-3, C-4' θα εμφανίζονται στην οθόνη υποδεικνύοντας τους συνδυασμούς (Δείτε τον παρακάτω πίνακα)
- 2) Πιέστε 'Start / +30SEC. / Confirm' για να επιβεβαιώσετε τον συνδυασμό.
- 3) Πιέστε '▲' ή '▼' για να ρυθμίσετε το χρόνο μαγειρέματος, ο μέγιστος χρόνος που μπορείτε να ρυθμίσετε είναι τα 95 λεπτά.
- 4) Πιέστε 'Start / +30SEC. / Confirm' για να ξεκινήσει το μαγείρεμα, και ο χρόνος μαγειρέματος θα αρχίσει να μειώνεται. Την ίδια στιγμή το σύμβολο ':' θα ανάψει, και ο αντίστοιχη ένδειξη λειτουργίας θα αναβοσβήσει.

Λειτουργία	Ένδειξη	Μικροκύματα	Γκριλ	Συνδυασμός
Combi.1	C-1	•		•
Combi.2	C-2	•	•	
Combi.3	C-3		•	•
Combi.4	C-4	•	•	•

7. ΓΡΗΓΟΡΟ ΜΑΓΕΙΡΕΜΑ

Ξεκινήστε την λειτουργία στο επίπεδο ισχύς μικροκυμάτων 100% για 30δευτερόλεπτα πιέζοντας το κουμπί 'Start / +30SEC. / Confirm'. Με κάθε πάτημα θα προστίθενται 30δευτερόλεπτα. Ο μέγιστος χρόνος μαγειρέματος είναι 95λεπτά.
Σημείωση: Στο ξεπάγωμα, το μαγείρεμα με αυτόματο μενού, το αυτόματο ζέσταμα και το μαγείρεμα σε διαφορετικά επίπεδα, ο χρόνος δεν μπορεί να αυξηθεί πιέζοντας 'Start / +30SEC. / Confirm'.

8. ΞΕΠΑΓΩΜΑ ΑΝΑΛΟΓΑ ΜΕ ΤΟ ΒΑΡΟΣ

- 1) Πιέστε 'Defrost By W.T / Time' μια φορά. Θα εμφανιστεί η ένδειξη 'd-1'.
- 2) Πιέστε '▲' ή '▼' για να ρυθμίσετε το βάρος ξεπαγώματος. Η ένδειξη 'g' θα ανάψει, καθώς επίσης και τα σύμβολο "☼" και "★★". Η εισαγωγή βάρους είναι από 100γρ. έως 2000γρ.
- 3) Πιέστε 'Start / +30SEC. / Confirm' για να ξεκινήσει το ξεπάγωμα. Θα ακούσετε το ηχητικό σήμα, και οι διακόπτες "☼" και "★★" θα αναβοσβήσουν.

9. ΞΕΠΑΓΩΜΑ ΑΝΑΛΟΓΑ ΜΕ ΤΗΝ ΩΡΑ

- 1) Πιέστε 'Defrost By W.T / Time' δυο φορές. Θα εμφανιστεί η ένδειξη 'd-2'.
- 2) Γυρίστε '▲' ή '▼' για να επιλέξετε το χρόνο μαγειρέματος. Τα σύμβολο "☼" και "★★" θα εμφανιστούν στην οθόνη. Η εισαγωγή ώρας είναι από 00:05 έως 95:00.
- 3) Πιέστε 'Start / +30SEC. / Confirm' για να ξεκινήσει το ξεπάγωμα. Το ηχητικό σήμα θα χτυπήσει μια φορά, και οι φωτεινές ενδείξεις "☼" και "★★" θα αναβοσβήσουν.

10. ΜΑΓΕΙΡΕΜΑ ΜΕ ΣΥΝΔΥΑΣΜΟ ΔΙΑΦΟΡΕΤΙΚΩΝ ΕΠΙΠΕΔΩΝ

Το πολύ τρεις συνδυασμοί λειτουργιών, μπορούν να εισαχθούν για μαγείρεμα. Στο μαγείρεμα με συνδυασμό λειτουργιών, εάν ένα τμήμα είναι το ξεπάγωμα ανάλογα με το βάρος, τότε αυτή η διαδικασία θα μπει στο πρώτο τμήμα. Όταν ένα στάδιο τελειώσει, θα ακούσετε το ηχητικό σήμα να χτυπάει μια φορά και το επόμενο στάδιο αρχίζει.
Σημείωση: Το αυτόματο μενού μαγειρέματος και το αυτόματο ζέσταμα δεν συμπεριλαμβάνονται ως επιλογές στο μαγείρεμα με συνδυασμό διαφορετικών επιπέδων.

Παράδειγμα: Εάν θέλετε να χρησιμοποιήσετε '20λεπτά με 100% ισχύ μικροκυμάτων + 5λεπτά με 80% ισχύ μικροκυμάτων για να μαγειρέψετε ακολουθήστε τα ακόλουθα βήματα:

- 1) Πιέστε 'Microwave' μια φορά, και η οθόνη θα δείξει 'P100'.
- 2) Πιέστε '▲' ή '▼' για να επιλέξετε το χρόνο μαγειρέματος των 20λεπτών.
- 3) Συνεχίστε να πιέζετε 'Microwave' μέχρι να εμφανιστεί το 'P80'.
- 4) Πιέστε '▲' ή '▼' για να επιλέξετε το χρόνο μαγειρέματος των 5λεπτών.
- 5) Πιέστε 'Start' για να ξεκινήσετε το μαγείρεμα.



11. ΛΕΙΤΟΥΡΓΙΑ ΑΥΤΟΜΑΤΗΣ ΕΚΚΙΝΗΣΗΣ

- 1) Αρχικά ρυθμίστε το ρολόι. (Ακολουθήστε τις οδηγίες για τη ρύθμιση του ρολογιού).
- 2) Εισάγετε το επιθυμητό πρόγραμμα μαγειρέματος. Τρία επίπεδα το πολύ μπορούν να εισαχθούν. Το ξεπάγωμα δεν θα μπορεί να εισαχθεί σε αυτή τη λειτουργία.
- 3) Πιέστε 'Clock / Pre-set', όπου θα εμφανιστεί η τωρινή ώρα, και τα νούμερα της ώρας θα αναβοσβήνουν.
- 4) Πιέστε '▲' ή '▼' για να ρυθμίσετε τα νούμερα της ώρας που επιθυμείτε να γίνει ή έναρξη του προγράμματος. Η ώρα εισαγωγής θα πρέπει να είναι ανάμεσα σε 0 - 23 (για 24H) ή 1 - 12 (για 12H).
- 5) Πιέστε 'Clock / Pre-set', και τα νούμερα των λεπτών θα αναβοσβήσουν.
- 6) Πιέστε '▲' ή '▼' για να ρυθμίσετε τα νούμερα των λεπτών. Τα νούμερα εισαγωγής θα πρέπει να είναι ανάμεσα σε 0 - 59.
- 7) Πιέστε 'Start / +30SEC. / Confirm' για να τελειώσετε τη ρύθμιση, και η τωρινή ώρα θα εμφανιστεί στην οθόνη. Το σύμβολο ':' δεν θα αναβοσβήνει.
- 8) Το ηχητικό σήμα θα χτυπήσει δυο φορές την ώρα που έχετε επιλέξει να αρχίσει το μαγείρεμα. Εάν η πόρτα δεν έχει κλείσει καλά, ο φούρνος μικροκυμάτων θα περιμένει.

Σημείωση:

1. Για αυτή την λειτουργία, θα πρέπει αρχικά να ρυθμιστεί το ρολόι. Αλλιώς, το μαγείρεμα αυτόματης εκκίνησης δεν θα λειτουργήσει.
2. Σε αυτή τη λειτουργία μπορείτε να εισάγετε τα προγράμματα, αυτόματου μενού μαγειρέματος και αυτόματο ζέσταμα, δεν μπορείτε όμως να εισάγετε το πρόγραμμα μαγειρέματος με συνδυασμό πολλών επιπέδων.

12. ΑΥΤΟΜΑΤΟ ΖΕΣΤΑΜΑ

- 1) Πιέστε 'Auto Reheat' αρκετές φορές για να επιλέξετε το είδος του φαγητού ανάλογα με τις ενδείξεις που αναφέρονται στον πίνακα αυτόματο ζέσταμα, τα σύμβολα 'h-1', 'h-2', 'h-3', 'h-4' θα εμφανιστούν στην οθόνη με κάθε επιπρόσθετο πάτημα του διακόπτη.
- 2) Πιέστε '▲' ή '▼' για να επιλέξετε το βάρος ή τις μερίδες, και τα σύμβολα 'AUTO' και  θα ανάψουν.
- 3) Πιέστε 'Start / +30SEC. / Confirm' για να ξεκινήσει το μαγείρεμα, ο χρόνος μαγειρέματος θα αρχίσει να μειώνεται, και τα σύμβολα 'AUTO' και  θα αναβοσβήσουν στην οθόνη.

ΠΙΝΑΚΑΣ ΓΙΑ ΑΥΤΟΜΑΤΟ ΖΕΣΤΑΜΑ

ΕΙΔΟΣ	ΒΑΡΟΣ(γρ)	ΕΝΔΕΙΞΗ
H-1 ΑΥΤΟΜΑΤΗ ΕΠΑΝΑΘΕΡΜΑΝΣΗ	150	150
	250	250
	350	350
	450	450
	600	600
H-2 ΠΙΑΤΟ ΦΑΓΗΤΟΥ	250	250
	350	350
	450	450
H-3 ΡΟΦΗΜΑΤΑ / ΚΑΦΕΣ	1(περίπου 240γρ)	1
	2(περίπου 480γρ)	2
	3(περίπου 720)	3
H-4 ΨΩΜΙ / ΚΕΙΚ	1(περίπου 70γρ)	1
	2(περίπου 140γρ)	2
	3(περίπου 210γρ)	3

13. ΛΕΙΤΟΥΡΓΙΑ ΚΛΕΙΔΑΡΙΑΣ ΑΣΦΑΛΕΙΑΣ ΓΙΑ ΠΑΙΔΙΑ

Κλειδωμα: Πιέστε 'Stop / Clear' για 3δευτερόλεπτα, θα ακουστεί ένα ηχητικό σήμα, θα εμφανιστεί η τωρινή ώρα ή '0:00'(αν δεν έχει ρυθμιστεί το ρολόι, και η ένδειξη  θα εμφανιστεί στην οθόνη, δείχνοντας ότι οι λειτουργίες του φούρνου έχουν κλειδωθεί.

Ξεκλειδωμα: Πιέστε πάλι το 'Stop / Clear' για 3δευτερόλεπτα, και η ένδειξη  θα εξαφανιστεί και ο φούρνος θα επανέλθει στην αρχική του θέση.

14. ΜΑΓΕΙΡΕΜΑ ΜΕ ΑΥΤΟΜΑΤΟ ΜΕΝΟΥ

- 1) Πιέστε 'Auto Menu (▲)' μια φορά για να επιλέξετε την λειτουργία του αυτόματου μενού, στην οθόνη θα εμφανιστεί η ένδειξη 'A1' να αναβοσβήνει, η ένδειξη 'FISH' θα ανάψει. Συνεχίστε να πατάτε '▲' ή '▼' για να επιλέξετε το επιθυμητό είδος φαγητού στην οθόνη. Η σχετική φωτεινή ένδειξη 'AUTO' θα ανάψει.
- 2) Πιέστε 'Start / +30SEC. / Confirm' για να επιβεβαιώσετε.
- 3) Πιέστε '▲' ή '▼' για να επιλέξετε το βάρος του φαγητού ή τη μερίδα.
- 4) Πιέστε 'Start / +30SEC. / Confirm' για να ξεκινήσει το μαγείρεμα.

Παράδειγμα: Εάν θέλετε να χρησιμοποιήσετε το 'Auto Menu' για να μαγειρέψετε 150γρ.μακαρόνια

- 1) Πιέστε «Auto Menu» (▲) μέχρι να αναβοσβήσει το 'A7', και η φωτεινή ένδειξη 'PASTA' θα εμφανιστεί στην οθόνη.
- 2) Πιέστε 'Start / +30SEC. / Confirm' για να επιβεβαιώσετε.
- 3) Πιέστε '▲' ή '▼' μέχρι να εμφανιστεί το '150', και την ίδια στιγμή θα ανάψει η φωτεινή ένδειξη 'g'.
- 4) Πιέστε 'Start / +30SEC. / Confirm' για να ξεκινήσει το μαγείρεμα, και η ένδειξη 'g' θα εξαφανιστεί από την οθόνη.

15. ΛΕΙΤΟΥΡΓΙΑ ΕΝΗΜΕΡΩΣΗΣ

- 1) Όταν ο φούρνος εκτελεί ένα πρόγραμμα μαγειρέματος, πατώντας το κουμπί 'Microwave' ή 'Convection / Grill / Combi» έχετε την δυνατότητα να ελέγξετε την ισχύ των μικροκυμάτων ή τον τύπο μαγειρέματος.
- 2) Όταν έχετε ρυθμίσει αυτόματη έναρξη, πιέζοντας το κουμπί 'Clock / Pre-set' έχετε τη δυνατότητα να ελέγξετε το χρόνο έναρξης της αυτόματης εκκίνησης μαγειρέματος.
- 3) Όταν ο φούρνος εκτελεί ένα πρόγραμμα μαγειρέματος, πιέστε 'Clock / Pre-set' για να εμφανιστεί η τωρινή ώρα.

16. ΛΕΙΤΟΥΡΓΙΑ ΠΡΟΣΤΑΣΙΑΣ ΤΟΥ ΣΩΛΗΝΑ ΜΑΓΝΗΤΡΟΥ

Όταν η μονάδα λειτουργεί με υψηλή ισχύ μικροκυμάτων για 30λεπτά, η ισχύς θα αλλάξει σε υψηλή-μεσαία ισχύ μικροκυμάτων για να προστατέψει το σωλήνα μάγνητρου. Αυτή η λειτουργία ενεργοποιείται σε όλα τα προγράμματα μαγειρέματος.

17. ΧΑΡΑΚΤΗΡΙΣΤΙΚΑ

- 1) Το ηχητικό σήμα θα χτυπήσει πέντε φορές όταν ολοκληρωθεί το πρόγραμμα.
- 2) Εάν ανοίξετε την πόρτα κατά την διάρκεια μαγειρέματος, για να συνεχίσει το πρόγραμμα θα πρέπει να κλείσετε την πόρτα και να πατήσετε το κουμπί 'Start / +30SEC. / Confirm'.
- 3) Όταν ρυθμίζετε οποιοδήποτε πρόγραμμα, πρέπει πάντα να πατήσετε το κουμπί 'Start / +30SEC. / Confirm' μέσα σε 1λεπτό για να επιβεβαιώσετε. Σε περίπτωση που δεν πατήσετε το κουμπί μέσα σε ένα λεπτό το ρολόι θα εμφανιστεί στην οθόνη, και το πρόγραμμα που έχετε εισαγάγει δεν θα εκτελεστεί.
- 4) Το ηχητικό σήμα, ακούγεται μια φορά σαν επιβεβαίωση σωστής επιλογής, σε περίπτωση που δεν ενεργοποιείται το ηχητικό σήμα, σημαίνει ότι δεν έχει γίνει σωστή επιλογή.

ΑΥΤΟΜΑΤΟ ΜΕΝΟΥ

ΜΕΝΟΥ	ΒΑΡΟΣ	ΕΝΔΕΙΞΗ
A1 ΨΑΡΙ	150γρ	150
	250γρ	250
	350γρ	350
	450γρ	450
	650γρ	650
A2 ΣΟΥΠΑ	200ml	200
	400ml	400
	600ml	600
A3 ΚΡΕΑΣ	150γρ	150
	300γρ	300
	450γρ	450
	600γρ	600
A4 ΨΩΜΙ	50γρ	50
	100γρ	100
	150γρ	150
A5 ΠΙΤΣΑ	200γρ	200
	300γρ	300
	400γρ	400
A6 ΚΕΙΚ	475γρ	475
A7 ΜΑΚΑΡΟΝΙΑ	50ΓΡ(ΜΕ ΚΡΥΟ ΝΕΡΟ 450ΓΡ)	50
	100ΓΡ(ΜΕ ΚΡΥΟ ΝΕΡΟ 800ΓΡ)	100
	150ΓΡ(ΜΕ ΚΡΥΟ ΝΕΡΟ 1200ΓΡ)	
A8 ΚΟΤΟΠΟΥΛΟ	500ΓΡ	500
	750ΓΡ	750
	1000ΓΡ	1000
	1200ΓΡ	1200
A9	150ΓΡ	150
	350ΓΡ	350

ΛΑΧΑΝΙΚΑ	500ΓΡ	500
Α10 ΠΑΤΑΤΕΣ	230ΓΡ	230
	460ΓΡ	460
	690ΓΡ	690

ΠΡΟΒΛΗΜΑ ΚΑΙ ΛΥΣΕΙΣ

Ο φούρνος παρεμποδίζει τη λήψη της τηλεόρασης	Είναι φυσιολογικό. Η λήψη της τηλεόρασης και του ραδιοφώνου ίσως έχουν πρόβλημα όταν λειτουργεί ο φούρνος μικροκυμάτων. Είναι παρόμοια με την παρεμβολή των μικρών οικιακών συσκευών, όπως τα μίξερ, οι σκούπες, και οι ανεμιστήρες.
Χαμηλός φωτισμός του φούρνου	Είναι φυσιολογικό. Όταν έχετε ρυθμίσει το διακόπτη ισχύος στη χαμηλή ισχύ, ίσως το φωτάκι του φούρνου δεν είναι τόσο δυνατό.
Ο φούρνος ξεκίνησε να δουλεύει χωρίς να έχει φαγητό μέσα	Δεν δημιουργείται ζημιά στο φούρνο εάν λειτουργήσει άδειος για μικρό χρονικό διάστημα. Θα πρέπει όμως να αποφεύγεται.

ΠΡΟΒΛΗΜΑ	ΠΙΘΑΝΗ ΑΙΤΙΑ	ΛΥΣΗ
Ο φούρνος δεν μπορεί να ξεκινήσει	Το καλώδιο τροφοδοσίας δεν έχει συνδεθεί σωστά	Βγάλτε από την πρίζα. Μετά από 10δευτερόλεπτα ξαναβάλτε το στην πρίζα
	Πρόβλημα με την πρίζα του τοίχου.	Ελέγξτε την πρίζα του τοίχου συνδέοντας άλλες ηλεκτρικές συσκευές
Ο φούρνος δεν ζεσταίνει	Η πόρτα δεν έχει κλείσει καλά	Κλείστε καλά την πόρτα
Ο γυάλινος δίσκος κάνει θόρυβο όταν λειτουργεί ο φούρνος	Η βάση του δίσκου δεν είναι καθαρή	Ανατρέξτε στο τμήμα «ΚΑΘΑΡΙΣΜΟΣ - ΣΥΝΤΗΡΗΣΗ» για να καθαρίσετε τα βρώμικα σημεία

English



Disposal of Old Electrical & Electronic Equipment (Applicable in the European Union and other European countries with separate collection systems)

This symbol on the product or on its packaging indicates that this product shall not be treated as household waste. Instead it shall be handed over to the applicable collection point for the recycling of electrical and electronic equipment. By ensuring this product is disposed of correctly, you will help prevent potential negative consequences for the environment and human health, which could otherwise be caused by inappropriate waste handling of this product. The recycling of materials will help to conserve natural resources. For more detailed information about recycling of this product, please contact your local city office, your household waste disposal service or the shop where you purchased the product.

Français



Traitement des appareils électriques et électroniques en de vie (Applicable dans le pays de l'Union Européenne et aux autres pays européens disposant de systèmes de collecte sélective)

Ce symbole, apposé sur le produit ou sur son emballage, indique que ce produit ne doit pas être traité avec les déchets ménagers. Il doit être remis à un point de collecte pour le recyclage des équipements électriques et électroniques. En s'assurant que ce produit est bien mis au rebus de manière appropriée, vous aiderez à prévenir les conséquences négatives potentielles pour l'environnement et la santé humaine. Le recyclage des matériaux aidera à conserver les ressources naturelles. Pour toute information supplémentaire au sujet du recyclage de ce produit, vous pouvez contacter votre municipalité, votre déchetterie ou le magasin où vous avez acheté le produit.

Ελληνικά



Αποκομιδή Παλαιού Ηλεκτρικού & Ηλεκτρονικού Εξοπλισμού (Ισχύει στην Ευρωπαϊκή Ένωση και άλλες Ευρωπαϊκές χώρες με συστήματα επιλεκτικής συλλογής απορριμμάτων)

Το σύμβολο αυτό επάνω στο προϊόν ή στη συσκευασία του σημαίνει ότι το προϊόν δεν πρέπει να πεταχτεί μαζί με τα οικιακά απορρίμματα αλλά πρέπει να παραδοθεί σε ένα κατάλληλο σημείο συλλογής ηλεκτρικού και ηλεκτρονικού υλικού προς ανακύκλωση. Εξασφαλίζοντας τη σωστή αποκομιδή του προϊόντος βοηθάτε στην πρόληψη πιθανών αρνητικών επιπτώσεων στο περιβάλλον και την υγεία. Η ανακύκλωση των υλικών θα βοηθήσει στην εξοικονόμηση φυσικών πόρων. Για περισσότερες πληροφορίες σχετικά με την ανακύκλωση αυτού του προϊόντος, παρακαλούμε επικοινωνήστε με τις υπηρεσίες καθαριότητας του δήμου σας ή το κατάστημα όπου αγοράσατε το προϊόν.

